

## DILUTER VERMINDERT (LAS) ROOKCONCENTRATIES

Een diluter is een filtratiesysteem dat voornamelijk gebruikt wordt om de rookconcentratie te verlagen in omgevingen waar veel lasrook vrijkomt.

Bij het lassen vormt er zich een lasrookdeken in de hal. De jetroosters van de diluter blazen dit lasrookdeken stuk en mengen de lasrook met zuivere lucht. Deze gemengde lucht wordt dan aangezogen door de diluter die de lucht filtert. De gefilterde lucht wordt dan weer door de jetroosters uitgeblazen.

Op deze manier daalt de lasrookconcentratie en krijgen wij een gezondere werkomgeving.



## Standaard oplossing van Limoco, op maat gemaakt voor de klant

Limoco heeft de afgelopen jaren een eigen diluter systeem ontwikkeld en geoptimaliseerd. Onze ingenieurs hebben de nodige expertise om een diluter filterinstallatie op maat uit te werken in functie van de behoeften van onze klanten.

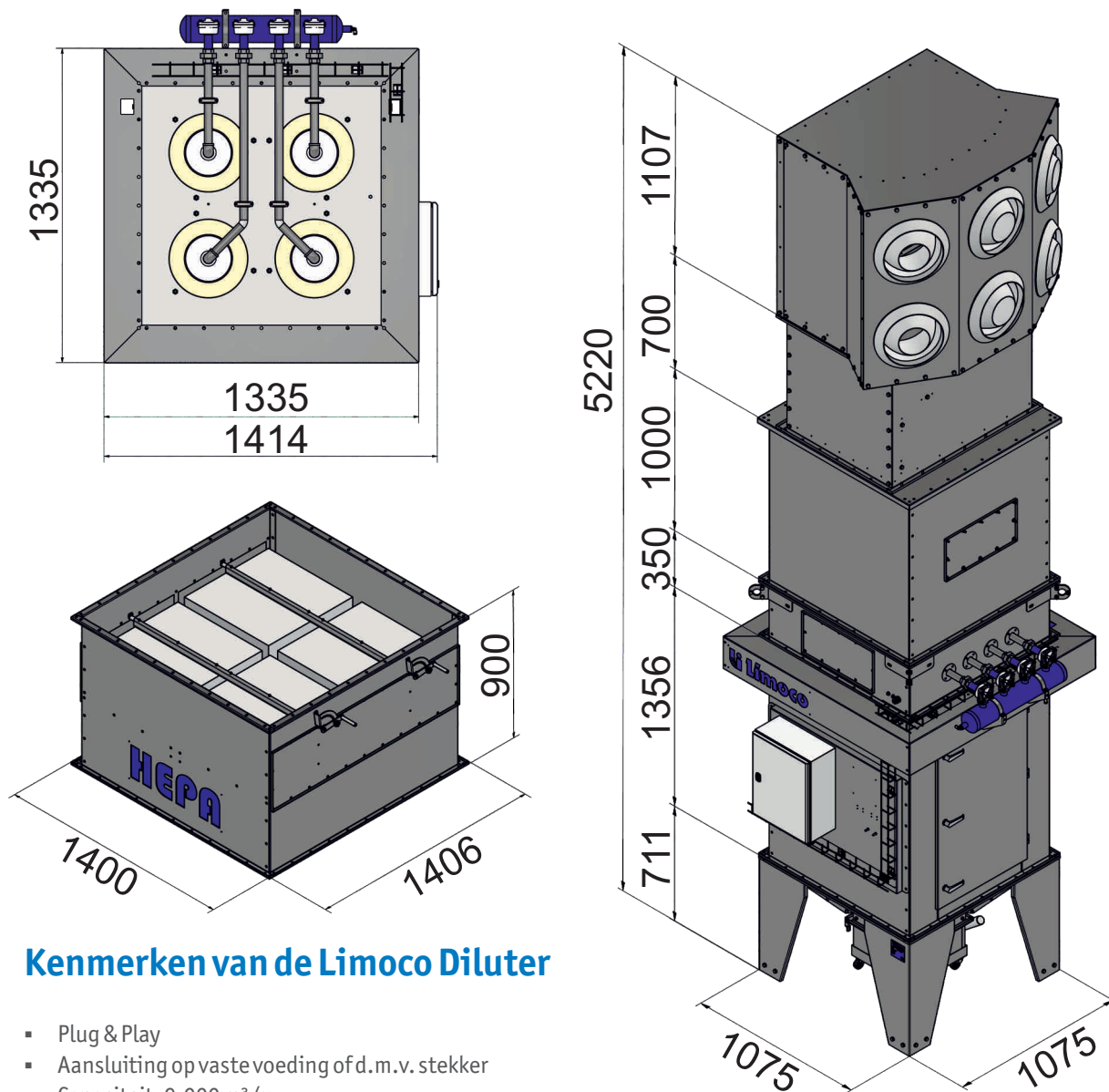

### Kenmerken van de Limoco Diluter

- Plug & Play
- Aansluiting op vaste voeding of d.m.v. stekker
- Capaciteit: 9.000 m<sup>3</sup>/u
- Constante aflezing van de vervuilinggraad
- Hoogwaardig reinigingssysteem
- Ventilator 7,5 kW in geluiddempende cabine
- Filteroppervlakte 168 m<sup>2</sup>
- Aanzuigroosters met terugslagkleppen
- Filterpatroon gemakkelijk te vervangen via toegangsdeur
- W3 Certified uitvoering mogelijk d.m.v. uitbreiding HEPA filter
- Standaard verzinkt uitgevoerd, optioneel gelakt in RAL kleur naar keuze of in RVS
- Afvalcontainer zeer gemakkelijk te verwijderen
- Voorzien van de nodige inspectiedeuren
- Makkelijk zelf te installeren
- Volledig op maat gemaakt in ons eigen atelier in Oudsbergen
- De klant dient enkel elektrische voeding en perslucht te voorzien
- Patronen hangen verticaal, dit zorgt voor een optimale reiniging
- Patronen worden één voor één gereinigd
- Voorzien van tijd klok om werkuren gemakkelijk te programmeren